

STALIMET



Uchwyty do blach
magnetyczne
do beczek
do kręgów betonowych

Spis treści

Spis treści	2	LKS Uchwyt do rur	10
Opis używanych skrótów, akronimów i oznaczeń	2	BKL Zawiesie do beczek	12
KRA Uchwyt przegubowy do blach	4	ZBI Uchwyt do beczek	12
RSA Uchwyt do blach	5	ZGL Uchwyt do beczek	13
TKA Uchwyt do blach	6	PKW Uchwyt elektromagnetyczny	15
CTA Uchwyt do blach	6	PKL Uchwyt magnetyczny	16
WRA Uchwyt do blach	7	PKT Uchwyt magnetyczny	17
RKL Uchwyt do blach	7	PKN Uchwyt magnetyczny	18
GE Uchwyt do blach	8	PKS Uchwyt magnetyczny	19
KWA Uchwyt do płyt i blach	8	GDA BZ Uchwyt do kręgów betonowych	21
KNS Uchwyt śrubowy do blach	9	GDA Zawiesie do kręgów betonowych	21
LWL Uchwyt do rur i prętów	10		

Indeks alfabetyczny

BKL	12	GDA	21	KRA	4	LWL	10	PKS	19	RKL	7	WRA	7
CTA	6	GE	8	KWA	8	PKL	16	PKT	17	RSA	5	ZBI	12
GDA BZ	21	KNS	9	LKS	10	PKN	18	PKW	15	TKA	6	ZGL	13

Opis używanych skrótów, akronimów i oznaczeń

DOR (WLL) – Dopuszczalne obciążenie robocze (Working Load Limit) nazywane zamiennie obciążeniem znamionowym lub nominalnym, -maksymalna masa ładunku podnoszona lub podtrzymywana w sposób bezpieczny i bez trwałych uszkodzeń

2006/42/EC
wykonano zgodnie z Dyrektywą

Produkt zgodny z Dyrektywą maszynową 2006/42/EC, co potwierdza wykonanie zadań prowadzących do spełnienia wymagań w zakresie ochrony zdrowia i bezpieczeństwa dla maszyn wprowadzanych do obrotu po raz pierwszy na terenie UE

EN 13155
spełnia wymogi normy

Produkt spełnia wymagania normy EN 13155 „Dźwignice - Bezpieczeństwo - Zdemontowalne urządzenia chwytające ” określającej wymagania dotyczące bezpieczeństwa użytkowania zdemontowalnych urządzeń chwytających przeznaczonych dla dźwignic, wciągników i ręcznie sterowanych urządzeń podnoszących ładunki

CE Deklaracja zgodności

Produkt jest oznakowany znakiem zgodności CE, posiada deklarację zgodności EC, wystawioną przez producenta, potwierdzającą na jego wyłączną odpowiedzialność, że oznakowany wyrób spełnia wymagania dyrektyw UE.

24h
Szybka WYSYŁKA

Produkt objęty Programem Szybkiej Wysyłki. Zamówienia złożone na ten produkt, złożone poprawnie do godz. 11:00 wysyłane są do odbiorcy tego samego dnia. W przypadku wyrobów wymagających indywidualnego markowania lub nietypowego opakowania czas wysyłki może przedłużyć się do 2 dni roboczych. Ilość zamawianych w trybie Szybkiej Wysyłki produktów jest ograniczona do wielkości stanów magazynowych. Szczegółowe wymagania Programu opisane są w Regulaminie Programu Szybkiej Wysyłki, dostępnym

Zastrzegamy sobie prawo do ewentualnej modyfikacji i zmian w zakresie konstrukcji, materiałów oraz specyfikacji poszczególnych produktów. Dołożyliśmy wszelkich starań, aby przedstawione informacje były rzetelne i pomocne, jednakże nie ponosimy odpowiedzialności za skutki działań podejmowanych w oparciu o te treści.

Niniejszy materiał nie stanowi oferty w rozumieniu KC i ma charakter wyłącznie informacyjny lub edukacyjny.

Informacje podane w publikacji mają za zadanie pomóc czytelnikowi w ogólnym rozeznaniu w technicznych aspektach naszej oferty oraz w doborze najlepszych rozwiązań.

Wszystkie opisane w katalogu produkty posiadają stosowne atesty, dopuszczenia, instrukcje i certyfikaty.

Całość publikacji jest utworem w rozumieniu ustawy z dnia 4 lutego 1994 r. o prawie autorskim i prawach pokrewnych (Dz. U. Nr 90, poz. 631). Żadna jej część nie może być rozpowszechniana lub kopiowana w jakikolwiek sposób (elektroniczny, mechaniczny lub inny) bez pisemnej zgody.

STALIMET



Uchwyty
do blach stalowych

KRA Uchwyt przegubowy do blach



Deklaracja zgodności
2006/42/EC
wykonano zgodnie z Dyrektywą

EN 13155
spełnia wymogi normy



- Do podnoszenia blach i konstrukcji z blach stalowych ze wszystkich pozycji (poziomej, pionowej i bocznej)
- Do przewracania (180°) arkuszy blach lub konstrukcji blachowych
- Do transportu blach i konstrukcji z blach stalowych w pozycji pionowej
- Przegubowy uchwyt umożliwia montaż zacisku w dowolnej pozycji
- Do użycia z dwucięgowym zawieszem łańcuchowym dla dłuższych blach bez konieczności stosowania trawersu
- Wyposażony w mechanizm wstępnego zaciskania, zapobiegający ześlizgiwaniu się uchwytu podczas podnoszenia i opuszczania ładunku
- Uchwyt samozaciskowy (siła chwytająca jest proporcjonalna do siły ciężkości)— minimalna waga podnoszonego ładunku nie może być mniejsza niż **10% DOR**

Do użyciu z blachami o twardości powierzchni do **25 Rockwell C (HRC)**

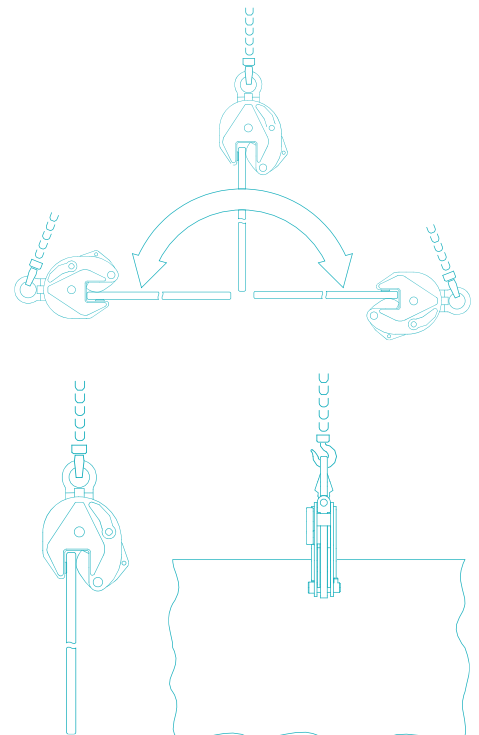
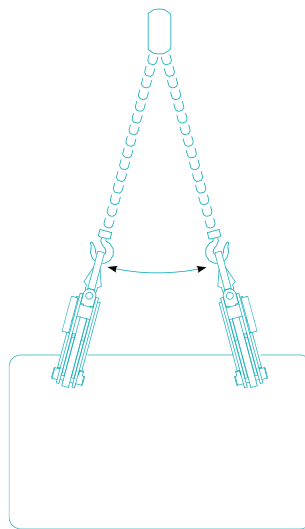
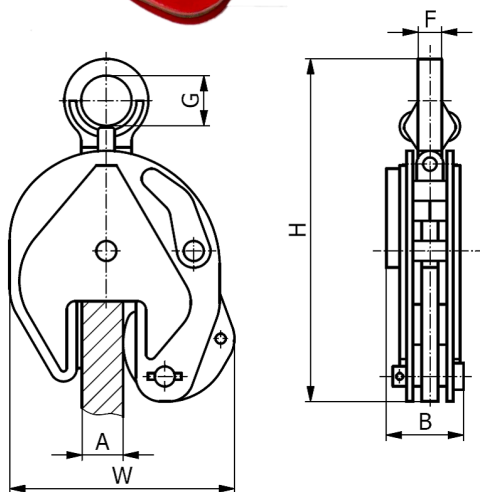

KOD	DOR [kg]	Zakres chwytania A [mm]	Wymiary [mm]					Masa [kg]
			H	W	B	G	F	
KRA 0.5	500	0 - 15	212	103	48	30	10	1,9
KRA 0.8	800	15 - 30	195	131	38	30	12	2,1
KRA 1.0	1 000	0 - 20	294	138	65	48	12	4,6
KRA 1.6	1 600	20 - 40	350	187	61	65	17	7,4
KRA 2.0	2 000	0 - 25	370	164	67	68	16	7,4
KRA 3.0	3 000	0 - 35	418	193	98	74	20	8,4
KRA 3.2	3 200	25 - 50	410	245	76	75	22	15
KRA 4.5	4 500	36 - 60	430	263	86	78	25	21
KRA 5.0	5 000	0 - 52	450	240	105	80	22	24,0
KRA 8.0	8 000	0 - 45	620	290	117	84	25	35,3
KRA 12.0	12 000	50 - 90	730	410	112	80	25	57,1

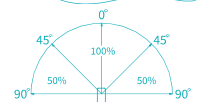
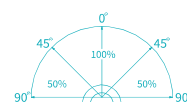

Redukcja **DOR**
w zależności od kąta podnoszenia

RSA Uchwyt do blach

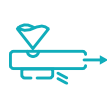

Deklaracja zgodności

2006/42/EC
wykonano zgodnie z Dyrektywą

EN 13155
spełnia wymogi normy



- Do bezpiecznego podnoszenia i przenoszenia w pozycji poziomej
 - pojedynczych blach,
 - związanych pakietów blach,
 - arkuszy cienkich blach stalowych zwisających (odginających się) podczas przenoszenia
- Wyłącznie do użytkowania w parach, zestawach par lub zestawach potrójnych wraz z zawieszami łańcuchowymi
- Uchwyt samozaciskowy (siła chwytająca jest proporcjonalna do siły ciężkości) – minimalna waga podnoszonego ładunku nie może być mniejsza niż **5% DOR**

Do użytku z blachami o twardości powierzchni do **25 Rockwell C (HRC)**

RSA 1.5

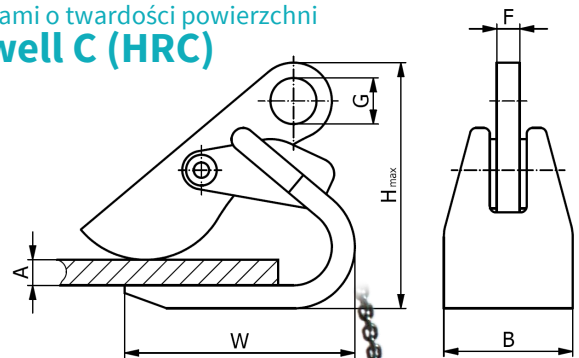

RSA 3.0 - 9.0

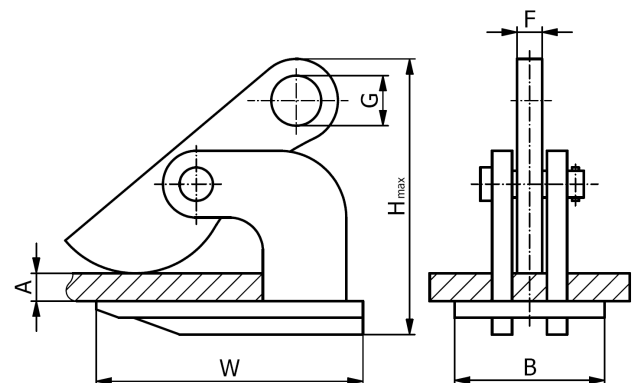

KOD	DOR / parę [kg]	Zakres chwytania A [mm]	Wymiary [mm]					Masa [kg]
			H	W	B	G	F	
RSA 1.5	1 500	0 - 50	218	127	100	30	15	4,0
RSA 3.0	3 000	0 - 50	270	220	110	36	20	7,5
RSA 5.0	5 000	0 - 60	315	260	130	40	22	14
RSA 9.0	9 000	0 - 100	400	300	165	40	25	29

TKA Uchwyt do blach



Deklaracja zgodności

2006/42/EC
wykonano zgodnie z Dyrektywą

EN 13155
spełnia wymogi normy



Szybka WYSYŁKA



Do użytku z blachami o twardości powierzchni do **25 Rockwell C (HRC)**

- Do bezpiecznego podnoszenia i przenoszenia w pozycji poziomej
 - pojedynczych blach,
 - związanych pakietów blach,
 - arkuszy cienkich blach stalowych zwisających (odginających się) podczas przenoszenia
- Wyłącznie do użytkowania w parach, zestawach par lub zestawach potrójnych wraz z zawieszami łańcuchowymi
- Uchwyt samozaciskowy (siła chwytająca jest proporcjonalna do siły ciężkości) – minimalna waga podnoszonego ładunku nie może być mniejsza niż **5% DOR**

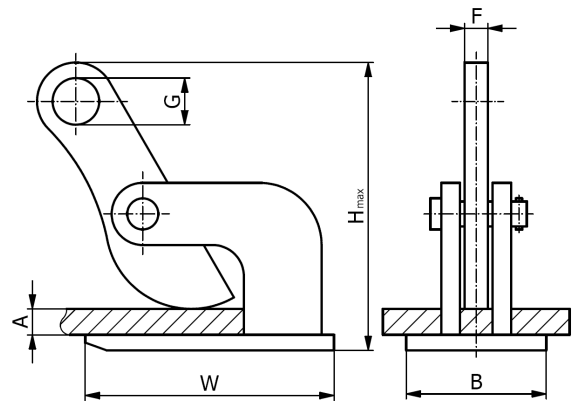

KOD	DOR [kg]	Zakres chwytania A [mm]	Wymiary [mm]					Masa [kg]
			H	W	B	G	F	
TKA 1.6	1 600	0 – 45	180	197	99	22	16	7,5
TKA 3.2	3 200	0 – 45	195	200	106	30	18	10,0

CTA Uchwyt do blach



Deklaracja zgodności

2006/42/EC
wykonano zgodnie z Dyrektywą

EN 13155
spełnia wymogi normy



Szybka WYSYŁKA



Do użytku z blachami o twardości powierzchni do **25 Rockwell C (HRC)**

- Do bezpiecznego podnoszenia i przenoszenia w pozycji poziomej
 - pojedynczych blach,
 - związanych pakietów blach,
 - arkuszy cienkich blach stalowych zwisających (odginających się) podczas przenoszenia
- Wyłącznie do użytkowania w parach, zestawach par lub zestawach potrójnych wraz z zawieszami łańcuchowymi
- Uchwyt samozaciskowy (siła chwytająca jest proporcjonalna do siły ciężkości) – minimalna waga podnoszonego ładunku nie może być mniejsza niż **5% DOR**

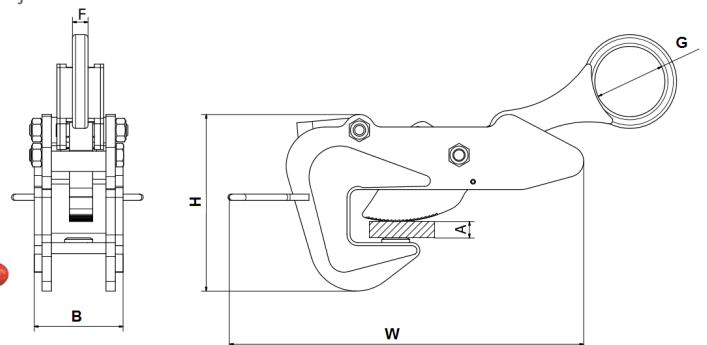

KOD	DOR / parę [kg]	Zakres chwytania A [mm]	Wymiary [mm]					Masa [kg]
			H	W	B	G	F	
CTA 1.0	1 000	0 – 25	150	255	61	48	16	5,2
CTA 2.0	2 000	0 – 30	175	280	76	55	18	8,0
CTA 3.0	3 000	0 – 38	203	340	90	58	22	12,3

WRA Uchwyt do blach



Deklaracja zgodności

2006/42/EC
wykonano zgodnie z Dyrektywą

EN 13155
spełnia wymogi normy

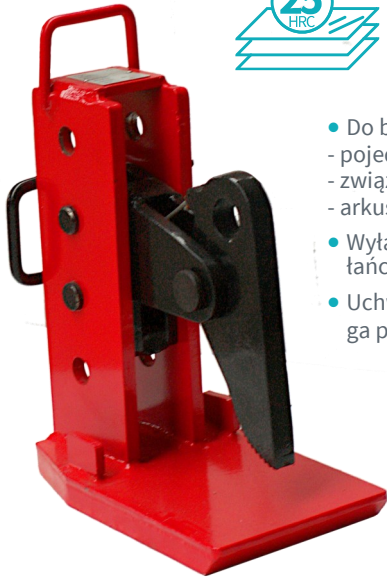

- Do bezpiecznego podnoszenia i przenoszenia w pozycji poziomej
 - pojedynczych blach,
 - związanych pakietów blach,
 - arkuszy cienkich blach stalowych zwisających (odginających się) podczas przenoszenia
- Wyłącznie do użytkowania w parach, zestawach par lub zestawach potrójnych wraz z zawieszami łańcuchowymi
- Uchwyt samozaciskowy (siła chwytająca jest proporcjonalna do siły ciężkości) – minimalna waga podnoszonego ładunku nie może być mniejsza niż **5% DOR**

Do użytku z płytami o twardości powierzchni do **25 Rockwell C (HRC)**

KOD	DOR/ parę [kg]	Zakres chwytania A [mm]	Wymiary [mm]					Masa [kg]
			H	W	B	G	F	
WRA 3.0	3 000	20 – 160	380	210	140	26	20	19,4
WRA 6.0	6 000	40 – 240	450	300	175	30	22	40,0
WRA 8.0	8 000	40 – 240	520	300	200	40	25	53,0
WRA 15.0	15 000	40 – 240	530	300	235	50	30	73,0

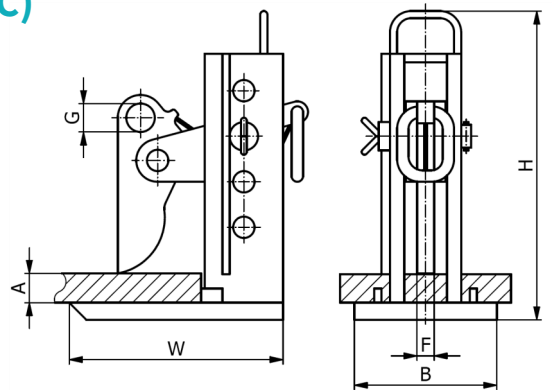

RKL Uchwyt do blach



Deklaracja zgodności

2006/42/EC
wykonano zgodnie z Dyrektywą

EN 13155
spełnia wymogi normy



- Do bezpiecznego podnoszenia i przenoszenia w pozycji poziomej pojedynczych blach
- Wyłącznie do użytkowania w parach, zestawach par lub zestawach potrójnych wraz z zawieszami łańcuchowymi

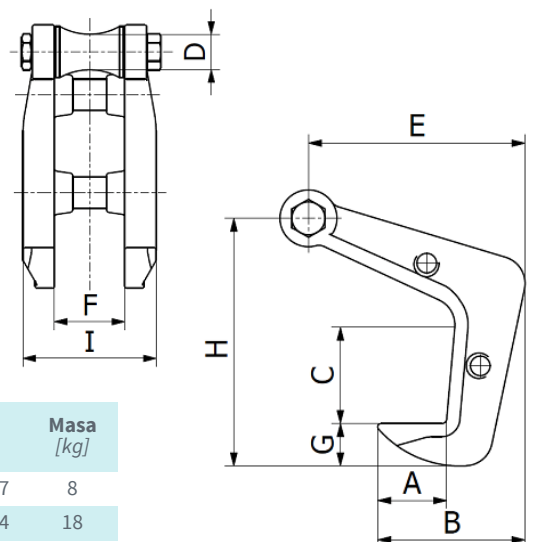

KOD	DOR/ parę [kg]	Wymiary [mm]									Masa [kg]
		A	B	C	D	E	F	G	H	I	
RKL 4.2	4 200	65	135	88	34	200	67	40	230	127	8
RKL 7.0	7 000	84	185	112	49,5	255	86	55	303	164	18

GE Uchwyt do blach



Deklaracja zgodności

2006/42/EC
wykonano zgodnie z Dyrektywą

EN 13155
spełnia wymogi normy



- Do bezpiecznego podnoszenia i przenoszenia w pozycji poziomej pojedynczych blach
- Wyłącznie do użytkowania w parach, zestawach par lub zestawach potrójnych wraz z zawieszami łańcuchowymi

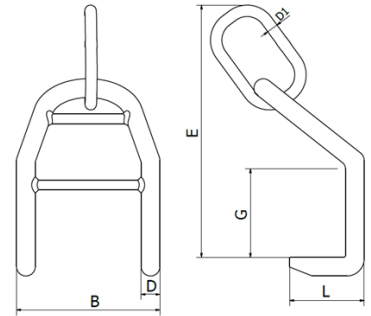

KOD	DOR/ parę [kg]	Wymiary [mm]						Masa [kg]
		B	D	D1	E	G	L	
GE 02	2 000	270	30	23	490	130	125	8
GE 05	5 000	490	50	32	700	300	240	39

KWA Uchwyt do płyt i blach



Deklaracja zgodności

2006/42/EC
wykonano zgodnie z Dyrektywą

EN 13155
spełnia wymogi normy



- Do bezpiecznego podnoszenia i przenoszenia w pozycji pionowej pojedynczych blach
- Do przewracania (180°) arkuszy blach lub konstrukcji
- Nierysujące szczęki z miękkiego materiału o wysokim współczynniku tarcia
- Wyposażony w mechanizm wstępnego zaciskania, zapobiegający ześlizgiwaniu się uchwytu podczas podnoszenia i opuszczania ładunku
- Uchwyt samozaciskowy (siła chwytająca jest proporcjonalna do siły ciężkości) – minimalna waga podnoszonego ładunku nie może być mniejsza niż **10% DOR**

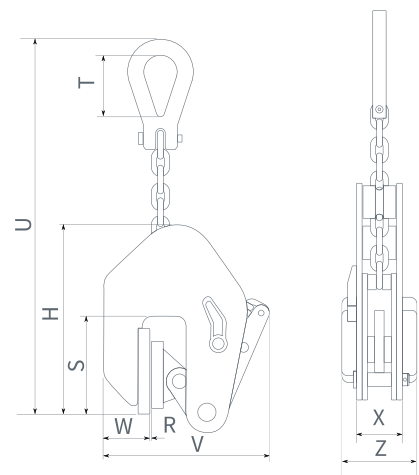

KOD	DOR [kg]	Zakres chwytania R [mm]	Wymiary [mm]								Masa [kg]
			U	V	W	X	S	T	H	Z	
KWA 0.5	500	0-20	466	174	47	48	94	65	191	80	4.7
KWA 1.0	1 000	0-30	485	227	48	54	95	65	215	80	6.6
KWA 2.0	2 000	0-50	580	280	63	66	120	76	270	90	12.5

KNS Uchwyt śrubowy do blach



Deklaracja zgodności

2006/42/EC
wykonano zgodnie z Dyrektywą

EN 13155
spełnia wymogi normy



- Do bezpiecznego podnoszenia i przenoszenia w pozycji pionowej pojedynczych blach
- Do przewracania (180°) arkuszy blach lub konstrukcji blachowych

Do użytku z blachami o twardości powierzchni do **25 Rockwell C (HRC)**

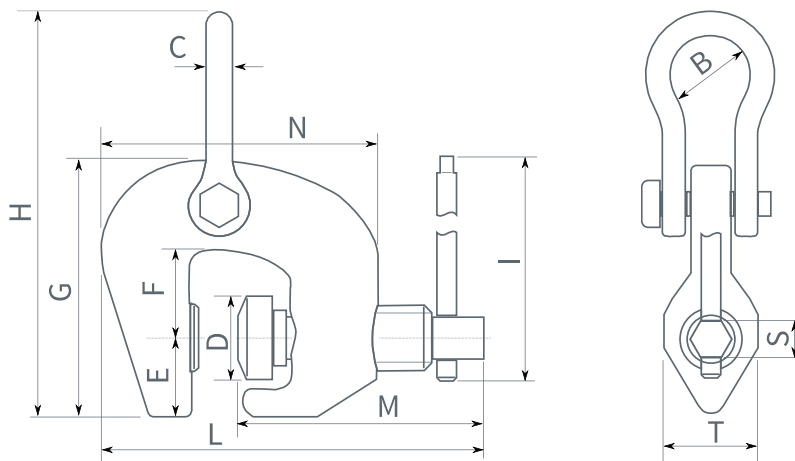

KOD	DOR [kg]	Zakres chwytania [mm]	Wymiary [mm]													Masa [kg]
			L	N	M	I	H	G	E	F	D	C	B	T	S	
KNS 0.5	500	0-28	156	104	89	60	113	76	16	27	26	10	17	30	14	0.8
KNS 0.75	750	0-22	167	135	120	190	201	125	38	44	42	12	38	46	21	2.8
KNS 1.5	1500	0-32	187	154	135	190	229	143	39	52	42	16	45	46	21	4
KNS 3	3000	0-50	224	190	165	240	265	165	45	60	49	19	50	54	21	7.1
KNS 6	6000	0-75	291	255	215	240	365	214	54	76	63	31.5	80	69	21	19.1

LWL Uchwyt do rur i prętów



2006/42/EC
wykonano zgodnie z Dyrektywą

EN 13155
spełnia wymogi normy



- Do bezpiecznego podnoszenia i przenoszenia w pozycji poziomej rur i prętów o przekroju okrągłym
- Wyłącznie do użytkowania w parach wraz z zawieszami łańcuchowymi

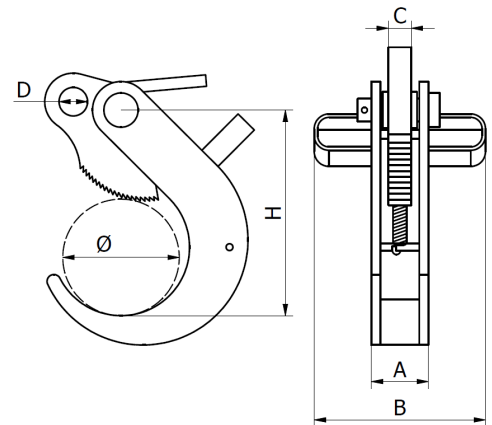

KOD	DOR [kg]	Zakres chwytania Ø [mm]	Wymiary [mm]					Masa [kg]
			A	B	C	D	H	
LWL 0.4	400	80 – 100	33	115	17	16	165	2,2
LWL 0.5	500	100 – 120	36	125	14	18	205	2,7
LWL 0.75	750	120 – 140	40	145	16	22	230	3,7
LWL 1.0	1 000	140 – 160	36	125	16	25	260	4,1

LKS Uchwyt do rur



2006/42/EC
wykonano zgodnie z Dyrektywą

EN 13155
spełnia wymogi normy



- Do bezpiecznego podnoszenia i przenoszenia w pozycji poziomej rur
- Wyłącznie do użytkowania w parach wraz z zawieszami łańcuchowymi

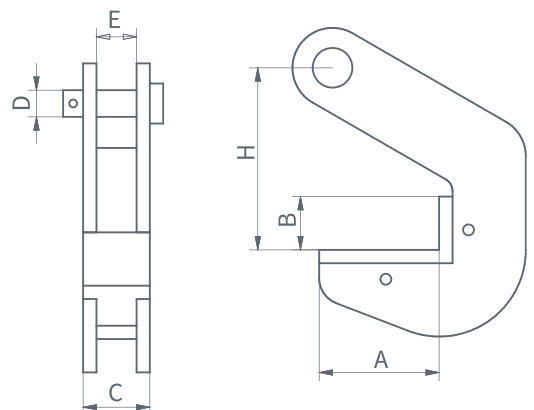

KOD	DOR/para uchwytów [kg]	Wymiary [mm]					Masa [kg]
		A	B	C	D	E	
LKS 1.5	1 500	70	34	35	25	22	1,6
LKS 3.0	3 000	70	34	35	25	19	2,2
LKS 4.0	4 000	70	40	40	29	19	2,8

STALIMET



Uchwyty
do beczek

BKL Zawiesie do beczek



Deklaracja zgodności

2006/42/EC
wykonano zgodnie z Dyrektywą

EN 13155
spełnia wymogi normy



- Do bezpiecznego podnoszenia i przenoszenia beczek stalowych z kotnierem w pozycji pionowej
- Wyłącznie do użytkowania w parach, zestawach par lub zestawach potrójnych wraz z zawieszami łańcuchowymi

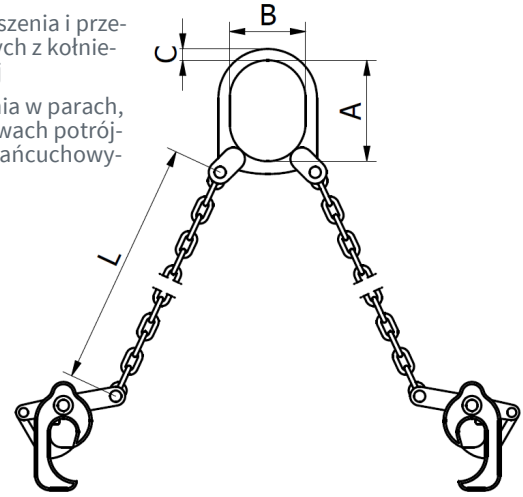

KOD	DOR/para [kg]	Wymiary [mm]				Masa [kg]
		A	B	C	L	
BKL 1.0	1 000	87	62	14	480	3,3

ZBI Uchwyt do beczek

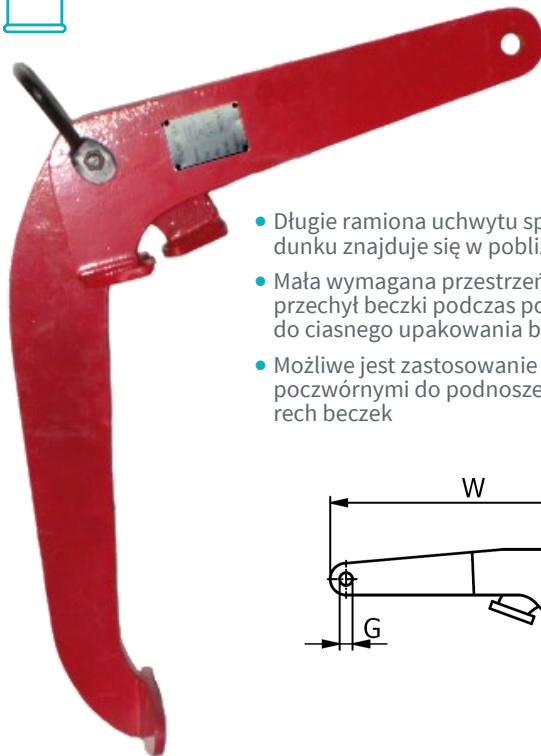

Deklaracja zgodności

2006/42/EC
wykonano zgodnie z Dyrektywą

EN 13155
spełnia wymogi normy



- Do bezpiecznego podnoszenia i przenoszenia beczek stalowych z kotnierem w pozycji pionowej,
- Uchwyt podczas podnoszenia zaciska się na kotnierze na krawędzi beczki

- Długie ramiona uchwytu sprawiają że środek ciężkości ładunku znajduje się w pobliżu osi działania siły podnoszącej
- Mała wymagana przestrzeń manewrowa oraz niewielki przechył beczki podczas podnoszenia predysponuje uchwyt do ciasnego upakowania beczek np. na paletach
- Możliwe jest zastosowanie z zawieszami potrójnymi lub poczwórnymi do podnoszenia jednocześnie trzech lub czterech beczek

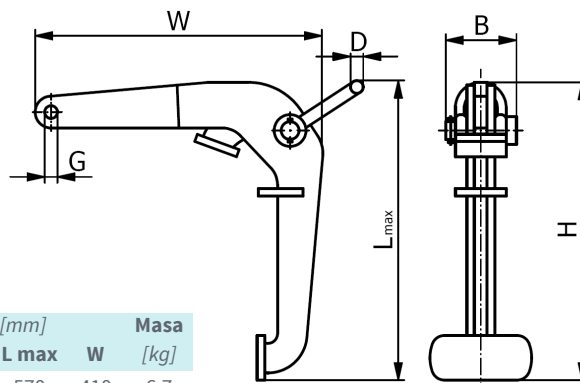

KOD	DOR [kg]	Wymiary [mm]					Masa [kg]
		B	D	G	L max	W	
ZBI 0.6	600	107	10	16	570	410	6,7



ZGL Uchwyt do beczek



Deklaracja zgodności

2006/42/EC
wykonano zgodnie z Dyrektywą

EN 13155
spełnia wymogi normy



Redukcja **DOR**
w zależności od kąta podnoszenia

- Do bezpiecznego podnoszenia i przenoszenia beczek stalowych z kotnierzem w pozycji pionowej,
- Dla beczek nieuszczelnionych lub wypełnionych bez pokrywy należy używać uchwytów z zawieszami w zestawach podwójnych lub potrójnych
- Uchwyt samozaciskowy—nie należy stosować przy obciążeniu mniejszym niż 20% DOR

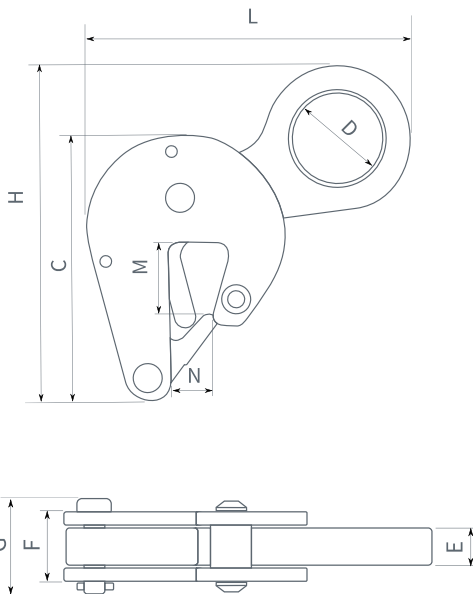

KOD	DOR [kg]	Zakres chwytania [mm]	Wymiary [mm]								Masa [kg]	
			H	C	L	D	E	F	G	M		N
ZGL 0.5	500	0—17	150	125	150	39	15,5	28	42	35	21	1,4

STALIMET



Uchwyty
magnetyczne

PKW Uchwyt elektromagnetyczny



Deklaracja zgodności

2006/42/EC
wykonano zgodnie z Dyrektywą

EN 13155
spełnia wymogi normy



3.5:1 współczynnik bezpieczeństwa

PKW-D



- Do bezpiecznego podnoszenia, przenoszenia i pozycjonowania płyt i detali stalowych
- Do zbierania drobnych detali stalowych
- Do oczyszczania z wiórów lub opiłków stalowych
- Zasilanie elektryczne z baterii akumulatorów litowych
- W komplecie ładowarka akumulatorów

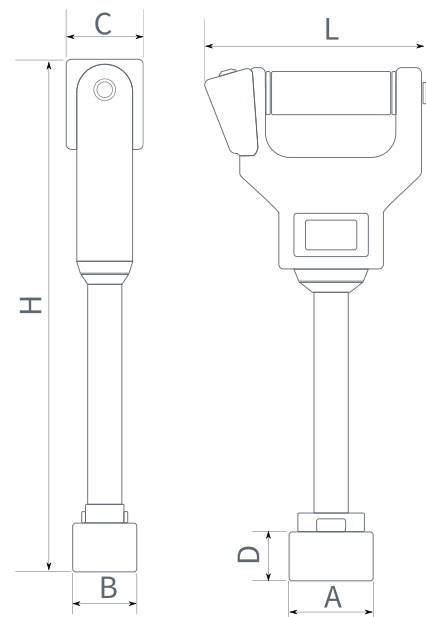

PKW-K

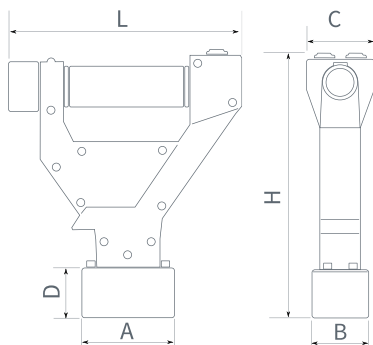

KOD	DOR [kg]	H	Wymiary [mm]					Napięcie akumulatora	Czas naładowania	Masa [kg]
			A	B	C	D	L			
PKW-D 0.03	30	550	64	64	67	40	176	12,5V	Okolo 2 h	1,9
PKW-K 0.05	50	221	81	59	62	44	194	12,5V	Okolo 2 h	2,1

PKL Uchwyt magnetyczny



Deklaracja zgodności

2006/42/EC
wykonano zgodnie z Dyrektywą

EN 13155
spełnia wymogi normy



- Uchwyt z magnesem stałym nie wymaga zasilania elektrycznego
- Uruchamianie chwytaka poprzez ustawienie rękojeści w pozycji prostopadłej do podstawy
- Może być używany pojedynczo lub w zestawach
- Do bezpiecznego podnoszenia i przenoszenia w pozycji poziomej formatek z blachy stalowej oraz detali stalowych
- Do precyzyjnego manewrowania materiałem w wycinarkach, wypalarkach lub w obrabiarzach



- Uruchamianie/unieruchomianie chwytaka realizowane jest poprzez mechaniczne odepchnięcie przenoszonego detalu od magnesu uchwytu
- Przesławienie rękojeści w pozycję „wyłącz” powoduje wysunięcie z płaszczyzny chwytnej mosiężnego trzpienia, który odpycha przenoszony detal, czym przerywa obwód magnetyczny pomiędzy chwytakiem a detalem
- Trzpień o stosunkowo małej średnicy działa na przenoszony detal dużą siłą, co w przypadku cienkich blach lub delikatnych powierzchni może spowodować wgniecenia lub zarysownia
- Rozłączanie za pomocą dźwigni nie działa w przypadku przenoszenia detali z otworami lub wgłębieniami poniżej trzpienia chwytaka

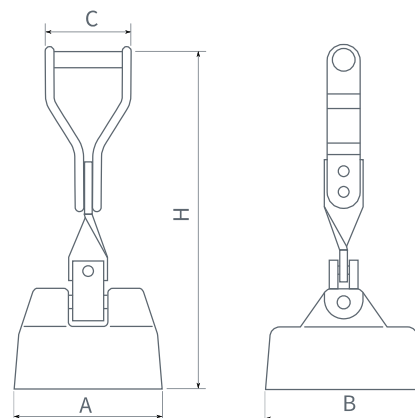

KOD	DOR [kg]	Wymiary [mm]			Masa [kg]	
		H	A	B		
PKL	50	270	100	124	108	2,7

PKT Uchwyt magnetyczny



Deklaracja zgodności

2006/42/EC
wykonano zgodnie z Dyrektywą

EN 13155
spełnia wymogi normy



3.5:1 współczynnik bezpieczeństwa

- Przeznaczone do podnoszenia blach w pozycji poziomej
- Uchwyt z neodymowym magnesem stałym nie wymaga zasilania elektrycznego
- Bezpieczne uruchamianie chwytaka za pomocą ręcznej dźwigni wyposażonej w przycisk bezpieczeństwa
- Może być używany pojedynczo lub w zestawach podwieszanych na trawersach
- Wzdłużny rowek części chwytnej umożliwia podnoszenia rur, prętów oraz ładunków zaokrąglonych



Dopuszczalny zakres temperatury pracy
-40 do +80°C

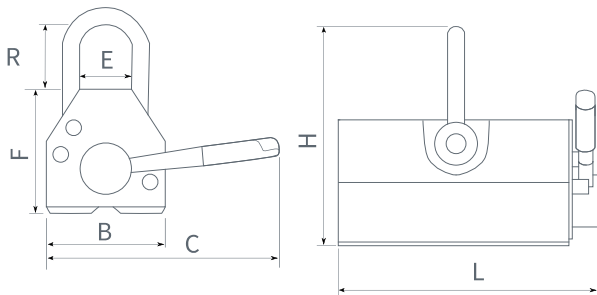

KOD	DOR [kg]		Wymiary [mm]							Masa [kg]
	—	○	H	B	L	C	F	E	R	
PKT 0.1	100	50	123	64	129	169	70	32	44	3,5
PKT 0.2	200	100	166	86	186	223	88	48	63	7,3
PKT 0.3	300	150	170	92	230	225	88	49	63	9,5
PKT 0.5	500	250	223	108	257	306	111	72	89	18
PKT 0.6	600	300	228	120	272	316	116	72	92	20,5
PKT 1.0	1 000	500	255	141	350	315	140	84	108	41
PKT 1.5	1 500	750	295	151	400	437	153	95	109	60
PKT 2.0	2 000	1 000	315	160	420	465	183	95	110	74

Redukcja DOR

w zależności od grubości elementu [mm] oraz szerokości szczeliny powietrznej [mm]

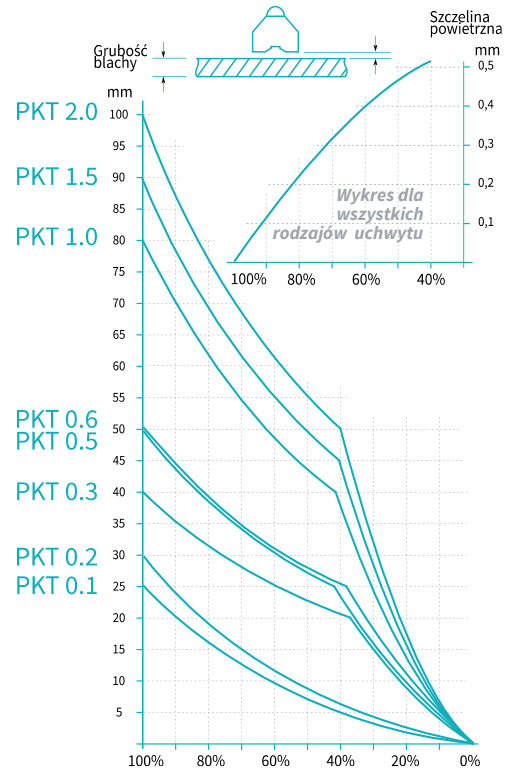

Redukcja DOR

w zależności od chropowatości powierzchni blachy R_a

	R_a [μm]	
F1	1,6	125%
F2	6,3	100%
F3	12,6	90%
F4	nieokreślone	80%

Redukcja DOR

w zależności od rodzaju podnoszonego materiału

M1	Stal niskowęglowa	100%
M2	Stal węglowa	95%
M3	Stal wysokowęglowa	85%
M4	Stal niskostopowa	75%
M5	Żeliwo	60%

PKN Uchwyt magnetyczny



Dopuszczalny zakres temperatury pracy
-40 do +80°C



Deklaracja zgodności

2006/42/EC
wykonano zgodnie z Dyrektywą

EN 13155
spełnia wymogi normy



3.5:1 współczynnik bezpieczeństwa

- Przeznaczony do podnoszenia blach w pozycji poziomej
- Uchwyt z neodymowym magnesem stałym nie wymaga zasilania elektrycznego
- Bezpieczne uruchamianie chwytaka za pomocą ręcznej dźwigni wyposażonej w przycisk bezpieczeństwa
- Może być używany pojedynczo lub w zestawach podwieszanych na trawersach
- Wzdłużny rowek części chwytnej umożliwia podnoszenie rur, prętów oraz ładunków zaokrąglonych

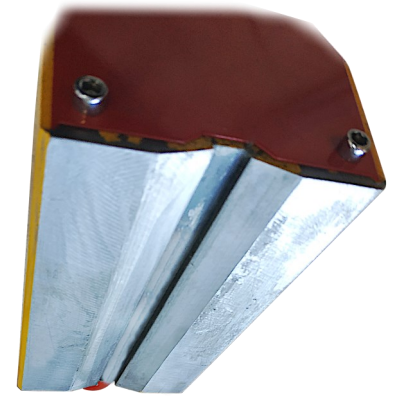

Redukcja DOR

w zależności od grubości elementu [mm]

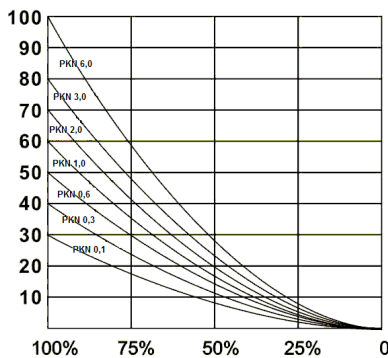

Redukcja DOR

w zależności od szerokości szczeliny powietrznej [mm]

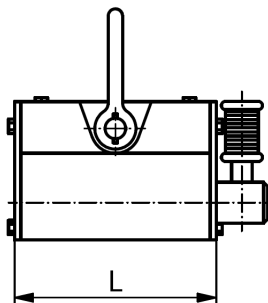
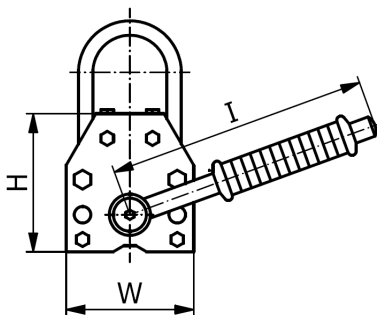
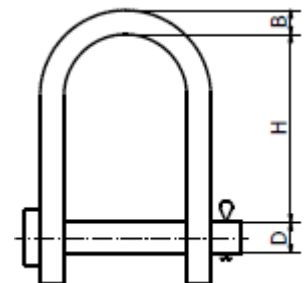
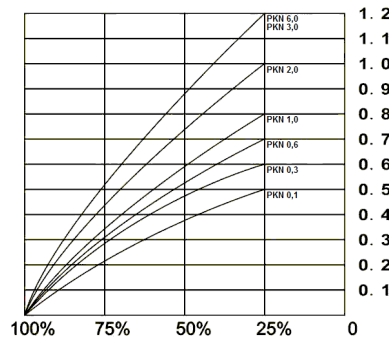

KOD	H [mm]	B [mm]	D [mm]
PKN 0.1	56	7,8	10
PKN 0.3	68	11,5	14,2
PKN 0.6	108	15,5	19,2
PKN 1.0	120	20	24,5
PKN 2.0	190	28	34,5

KOD	DOR [kg]		Wymiary [mm]				Masa [kg]
	—	○	H	W	L	I	
PKN 0.1	100	30	67	62	92	126	3
PKN 0.3	300	100	91	92	162	155	10
PKN 0.6	600	200	117	122	232	196	24
PKN 1.0	1 000	300	163	176	258	285	50
PKN 2.0	2 000	600	212	234	378	426	125
PKN 3.0	3 000	1 000	261	286	458	521	220

Zasada działania uchwytów z magnesem stałym

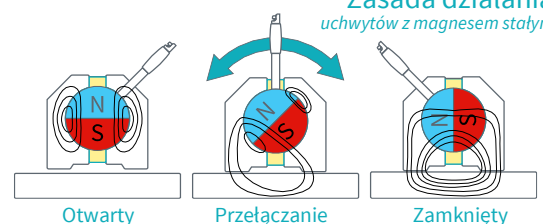

PKS Uchwyt magnetyczny



2006/42/EC
wykonano zgodnie z Dyrektywą

EN 13155
spełnia wymogi normy



3.5:1
współczynnik bezpieczeństwa



Dopuszczalny zakres temperatury pracy
-40 do +80°C

- Przeznaczony do podnoszenia blach w pozycji poziomej
- Uchwyt z neodymowym magnesem stałym nie wymaga zasilania elektrycznego
- Bezpieczne uruchamianie chwytaka za pomocą ręcznej dźwigni wyposażonej w przycisk bezpieczeństwa
- Może być używany pojedynczo lub w zestawach podwieszanych na trawersach
- Wzdłużny rowek części chwytnej umożliwia podnoszenia rur, prętów oraz ładunków zaokrąglonych

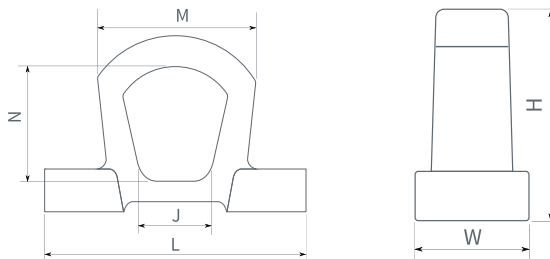

KOD	Wymiary [mm]					
	L	M	N	W	H	J
PKS 0.6	120	47	54	40	84	33
PKS 1.0	140	54	62	44	94	36
PKS 2.0	160	62	67	48	104	43

Redukcja DOR
w zależności od grubości elementu [mm]

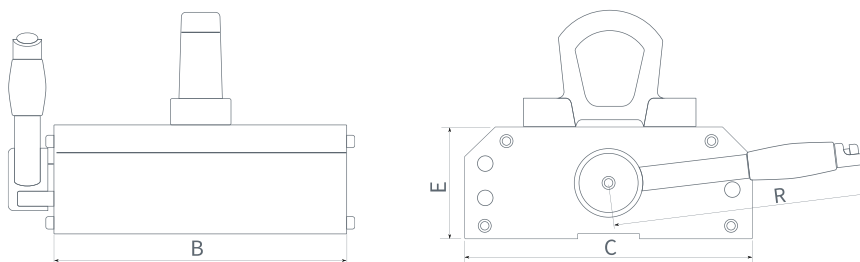
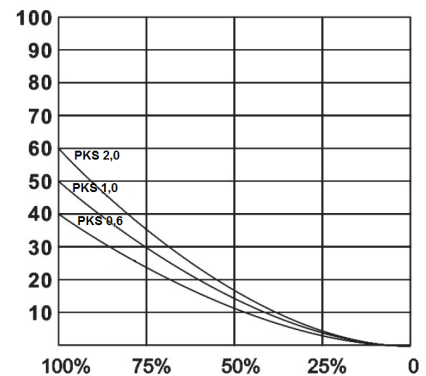

KOD	DOR [kg]		max siła odrywająca [kg]	Wymiary [mm]				Masa [kg]
	—	○		C	B	E	R	
PKS 0.6	600	200	1 800	162	234	74	220	21
PKS 1.0	1 000	300	3 000	190	302	87	265	37,5
PKS 2.0	2 000	600	6 000	231	441	107	380	77

Redukcja DOR
w zależności od szerokości szczeliny powietrznej [mm]

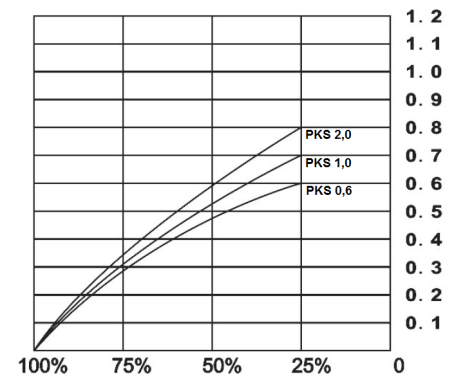

Zasada działania
uchwytów z magnesem stałym

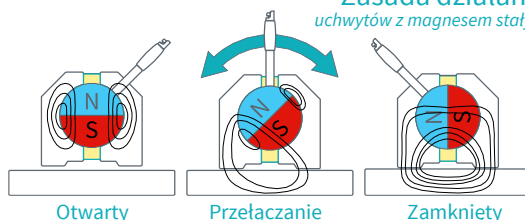

STALIMET



Uchwyty do
kręgów betonowych

GDA BZ Uchwyt do kręgów betonowych

- Do bezpiecznego podnoszenia i przenoszenia w pozycji pionowej betonowych rur i kręgów studziennych o przekroju okrągłym
- Do montażu studzienek rewizyjnych na rurociągach kanalizacyjnych
- Wyłącznie do użytkowania w zestawach potrójnych z zawieszami łańcuchowymi



2006/42/EC
wykonano zgodnie z Dyrektywą

EN 13155
spełnia wymogi normy



- Rękojeść na uchwycie służy do zakładania lub zdejmowania zacisków oraz ułatwia precyzyjne manewrowanie ładunkiem

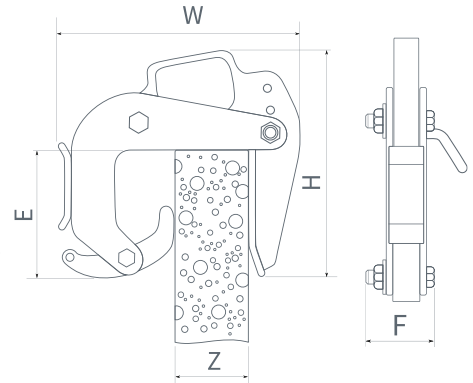

Kod	DOR* [kg]	Zakres chwytania Z [mm]	Wymiary [mm]				Masa [kg]
			W	E	H	F	
GDA BZ 2.1	2 100	40 – 120	360	220	420	50	12,7
GDA BZ 3.0	3 000	50 – 180	470	275	470	65	23
GDA BZ 4.0	4 000	90 – 220	470	275	480	65	25

* Podana wartość DOR odnosi się do kompletnego trójuchwytego zawiesia skompletowanego ze wskazanych uchwytów

GDA Zawiesie do kręgów betonowych



2006/42/EC
wykonano zgodnie z Dyrektywą

EN 13155
spełnia wymogi normy



- Do bezpiecznego podnoszenia i przenoszenia w pozycji pionowej betonowych rur i kręgów studziennych o przekroju okrągłym
- Do montażu studzienek rewizyjnych na rurociągach kanalizacyjnych
- Wyłącznie do użytkowania w zestawach potrójnych wraz z zawieszami łańcuchowymi
- Rękojeści na każdym z trzech uchwytów służą do zakładania lub zdejmowania zacisków oraz ułatwiają precyzyjne manewrowanie ładunkiem

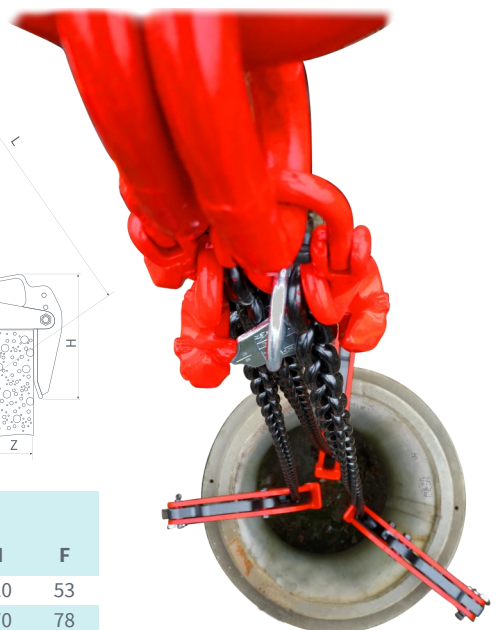
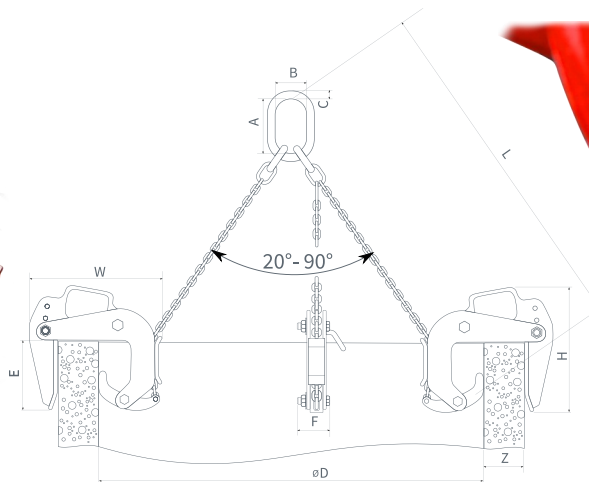

Kod	DOR [kg]	Zakres chwytania Z [mm]	ØD _{max}	Wymiary [mm]							
				L	A	B	C	W	E	H	F
GDA 2.1	2 100	40 – 120	2 500	2 000	160	90	22	360	220	420	53
GDA 3.0	3 000	50 – 180	2 500	2 000	160	90	23	470	275	470	78
GDA 4.0	4 000	90 – 220	3 000	2 500	160	90	23	470	275	480	90